



INSPIRON™ 910

PRŮVODCE INSTALACÍ

Model PP39S

Poznámky a upozornění

-  **POZNÁMKA:** POZNÁMKA označuje důležité informace, které pomáhají k lepšímu využití počítače.
-  **UPOZORNĚNÍ:** UPOZORNĚNÍ označuje možné poškození hardwaru nebo ztrátu dat a obsahuje pokyny, jak těmto problémům předejít.
-  **VÝSTRAHA:** VÝSTRAHA označuje potenciální nebezpečí poškození majetku, úrazu nebo smrti.

Změna informací v tomto dokumentu vyhrazena.

© 2008 Dell Inc. Všechna práva vyhrazena.

Jakákoli reprodukce těchto materiálů bez písemného povolení společnosti Dell Inc. je přísně zakázána.

Obchodní známky použité v tomto textu: *Dell*, logo *DELL*, *Inspiron*, *YOURS IS HERE* a *DellConnect* jsou registrované ochranné známky společnosti Dell Inc.; *Intel* a *Atom* jsou registrované ochranné známky a *Core* je ochranná známka společnosti Intel Corporation; *Microsoft*, *Windows* a *Windows XP* jsou ochranné nebo registrované ochranné známky společnosti Microsoft Corporation v USA a dalších zemích; *Bluetooth* je registrovaná ochranná známka vlastněná společností Bluetooth SIG, Inc. a užívaná společností Dell v souladu s licencí.

Ostatní ochranné známky a názvy mohou být v tomto dokumentu použity buď v souvislosti s organizacemi, které si na tyto známky a názvy činí nárok, nebo s jejich produkty. Společnost Dell Inc. si nečiní nárok na jiné ochranné známky a názvy, kromě svých vlastních.

Obsah

Nastavení ultra mobilního zařízení Inspiron	5	Vyjmutí a výměna baterie	22
Před nastavením počítače	5	Softwarové funkce	23
Připojení napájecího adaptéru	6	Odstraňování potíží	24
Připojení síťového kabelu (volitelné)	7	Potíže se sítí	24
Zapnutí ultra mobilního zařízení Inspiron	8	Potíže s napájením	25
Použití klávesy bezdrátové sítě	9	Potíže s pamětí	26
Nastavení Microsoft® Windows® XP	10	Zablokování a problémy se softwarem	27
Nastavte připojení k Internetu (volitelné)	10	Použití nástrojů podpory	30
Použití ultra mobilního zařízení Inspiron	14	Středisko technické podpory společnosti Dell	30
Prvky na pravé straně	14	systémová hlášení	31
Prvky na levé straně	16	Průvodce řešením potíží s hardwarem	33
Prvky na horní straně a klávesnice	18	Dell Diagnostics	33
Prvky displeje	21		

Obnovení operačního systému36

Přeinštalování operačního
systému Windows 36

Získání pomoci38

Technická podpora a služby
zákazníkům. 39

Služby online. 39

Služba AutoTech 40

Informace o produktech. 41

Než zavoláte 41

Společnost Dell – kontakty. 42

Další informace a zdroje43

Základní technické údaje.45

Rejstřík.53



Nastavení ultra mobilního zařízení Inspiron

Tato část obsahuje informace o instalaci ultra mobilního zařízení Inspiron 910 a připojení periferních zařízení.

Před nastavením počítače

Při umístění počítače dbejte na to, aby byl zajištěn snadný přístup ke zdroji napájení, přiměřená ventilace a aby počítač ležel na rovném povrchu.

Omezené proudění vzduchu v okolí ultra mobilního zařízení Inspiron může způsobit jeho přehřátí. Přehřátí předejdete tak, že u zadní strany počítače ponecháte alespoň 10,2 cm volných a u všech ostatních stran nejméně 5,1 cm. Je-li počítač zapnutý, rozhodně byste jej neměli umisťovat do uzavřeného prostoru, jako je skříň nebo zásuvka.

-  **VÝSTRAHA:** Nezakrývejte větrací otvory. Dejte pozor, aby se do nich nedostaly žádné předměty, a dbejte na to, aby se v nich nehromadil prach. Spuštěný počítač Dell™ neuchovávejte v prostředí s nedostatečným větráním, například v uzavřeném kufříku. Omezené proudění vzduchu může poškodit počítač nebo způsobit požár. Počítač zapne větráky, pokud se začne přehřívat. Zvuk větráku je normální a nenaznačuje žádný problém s větrákem ani s počítačem.
-  **UPOZORNĚNÍ:** Pokládání těžkých nebo ostrých objektů na počítač může způsobit jeho trvalé poškození.

Připojení napájecího adaptéru

Připojte kabel napájecího adaptéru jedním koncem k počítači a druhým koncem do zásuvky nebo přepěťového chrániče.

⚠ VÝSTRAHA: Adaptér napájení lze připojit k elektrickým zásuvkám kdekoli na světě. Konektory a rozdvojky se mohou v jednotlivých zemích lišit. Použitím neodpovídajícího kabelu nebo jeho nesprávným připojením do

zásuvky můžete způsobit požár nebo poškození zařízení.

➡ UPOZORNĚNÍ: Při odpojování adaptéru napájení od počítače táhněte (jemně, ale pevně) za konektor kabelu, ne za kabel samotný. Předědte tak poškození kabelu.

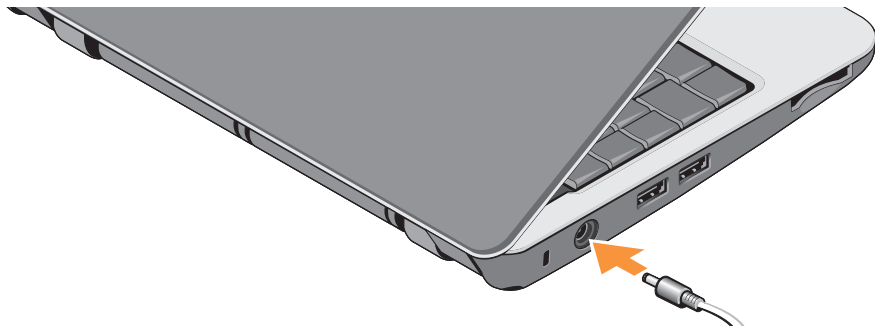

Připojení síťového kabelu (volitelné)

Používáte-li připojení k síti pomocí kabelu,
připojte síťový kabel.



Zapnutí ultra mobilního zařízení Inspiron

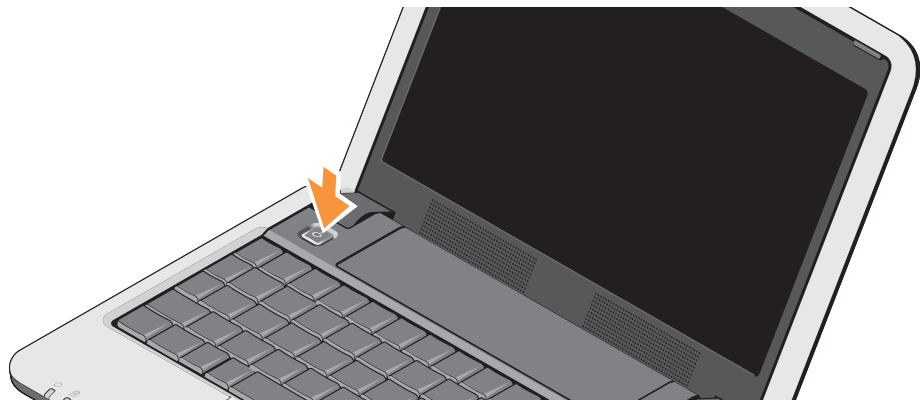

Použití klávesy bezdrátové sítě

Za chodu počítače stiskněte kombinaci kláves (<Fn><2>)  na klávesnici pro zapnutí bezdrátového adaptéru. Potvrzení volby se zobrazí na obrazovce.

Tato kombinace kláves umožňuje rychle vypnout všechna bezdrátová vysílání (Bluetooth® a WiFi), například když jste v letadle požádání o vypnutí všech bezdrátových zařízení. Jedno stisknutí <Fn><2> vypne všechna bezdrátová zařízení. Nové stisknutí kombinace kláves vrátí bezdrátová zařízení do stavu před prvním stisknutím kombinace kláves.

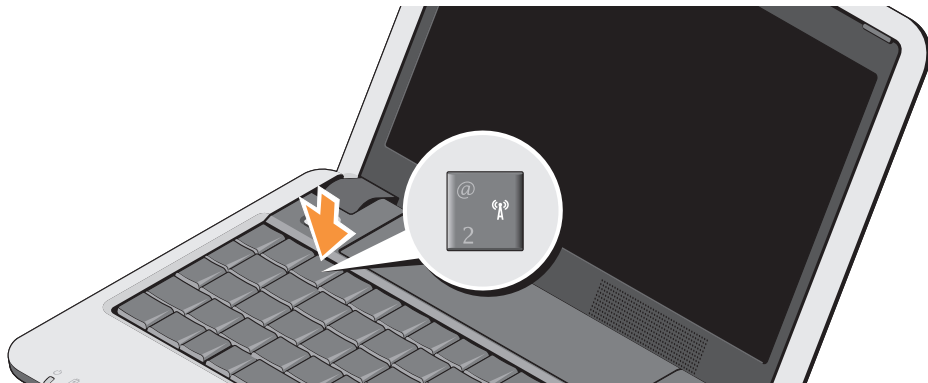

Nastavení Microsoft® Windows® XP

Pokud jste si s počítačem objednali také operační systém Windows XP, bude již nakonfigurován. Pro první nastavení Windows XP postupujte podle instrukcí na obrazovce. Instrukce Vás provedou některými postupy zahrnujícími přijetí licenčního ujednání, nastavení předvoleb a nastavení připojení k internetu.

- ➔ **UPOZORNĚNÍ:** Postup nastavení operačního systému nepřerušujte, jinak by se počítač mohl stát nepoužitelným.

Nastavte připojení k Internetu (volitelné)

- 📌 **POZNÁMKA:** Poskytovatelé služeb Internetu (ISP) a jejich nabídky se liší podle země.

Chcete-li se připojit k Internetu, budete potřebovat externí modem nebo síťové připojení a služby poskytovatele připojení k Internetu (ISP).

- 📌 **POZNÁMKA:** Jestliže není externí modem USB nebo adaptér WLAN součástí vaší původní objednávky, můžete si je zakoupit na webové stránce společnosti Dell na adrese www.dell.com.

Nastavení připojení k Internetu pomocí kabelu v systému Windows XP

Používáte-li vytáčené připojení, připojte telefonní kabel k externímu modemu USB (volitelný) a do telefonní přípojky na stěně, předtím než provedete nastavení připojení k Internetu. Používáte-li připojení modemu DSL nebo kabelového/satelitního modemu, kontaktujte svého poskytovatele služeb Internetu (ISP) nebo mobilního telefonu, který vám poskytne pokyny k nastavení, a přečtěte si část „Nastavení připojení k Internetu v systému Windows XP“ na straně 11.

Nastavení bezdrátového připojení k Internetu v systému Windows XP

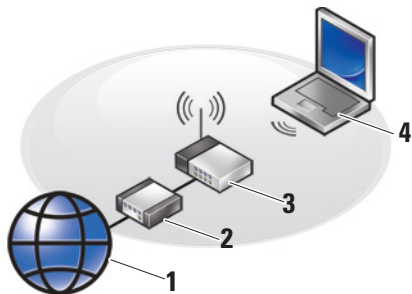

1. internetová služba
2. kabelový modem nebo modem DSL
3. bezdrátový router
4. přenosný počítač s kartou pro bezdrátovou síť

Další informace o nastavení a práci v bezdrátové síti najdete v dokumentaci k počítači nebo k routeru.

Nastavení ultra mobilního zařízení Inspiron

Aby bylo možné používat bezdrátové připojení k Internetu, je třeba nastavit připojení počítače k bezdrátovému směrovači.

Připojení pomocí bezdrátového směrovače nastavíte následovně:

1. Uložte a zavřete všechny otevřené soubory a ukončete všechny spuštěné aplikace.
2. Klepněte na položku **Start** → **Internet Explorer** → **Připojení k síti a Internetu**.
3. Pomocí pokynů na obrazovce dokončete nastavení.

Nastavení připojení k Internetu v systému Windows XP

Abyste nastavili připojení k Internetu, postupujte podle kroků uvedených v následující části.

 **POZNÁMKA:** Pokud se k Internetu stále nemůžete připojit, ale v minulosti jste se již připojili úspěšně, mohlo dojít k výpadku připojení k Internetu ze strany poskytovatele. Obratě se na poskytovatele ISP a informujte se o stavu služby nebo se pokuste o připojení později.

 **POZNÁMKA:** Připravte si informace od svého poskytovatele služeb Internetu. Pokud nemáte poskytovatele služeb Internetu, můžete je získat pomocí Průvodce připojením k Internetu.

1. Uložte a zavřete všechny otevřené soubory a ukončete všechny spuštěné aplikace.
2. Klepněte na položku **Start** → **Internet Explorer** → **Připojení k síti a Internetu**.
3. V následujícím okně klepněte na příslušnou možnost:
 - a. Pokud nemáte svého poskytovatele připojení k Internetu, klepněte na tlačítko **Vybrat ze seznamu poskytovatelů připojení k Internetu (ISP)**.
 - b. Pokud jste již dříve získali informace od svého poskytovatele služeb Internetu, ale neobdrželi jste instalační disk CD, klepněte na položku **Nastavit připojení ručně**.
 - c. Pokud máte disk CD pro nastavení internetu, klepněte na položku **Použít disk CD od poskytovatele služeb Internetu**.

 **POZNÁMKA:** Váš počítač může ale nemusí mít externí optickou mechaniku. Použijte externí optickou mechaniku nebo jakoukoli jinou externí paměť pro postupy, které zahrnují disky.

4. Klepněte na tlačítko **Next** (Další).

Pokud jste vybrali možnost **Nastavit připojení ručně** v kroku 3, pokračujte krokem 5. V opačném případě dokončete nastavení podle instrukcí na obrazovce.

 **POZNÁMKA:** Pokud nevíte, které připojení si máte vybrat, kontaktujte svého poskytovatele připojení k Internetu.





5. Klepněte na příslušnou možnost v nabídce **Jak se chcete připojit k Internetu?** a poté klepněte na tlačítko **Další**.
6. Použijte informace od poskytovatele připojení k Internetu a dokončete nastavení.

Použití ultra mobilního zařízení Inspiron

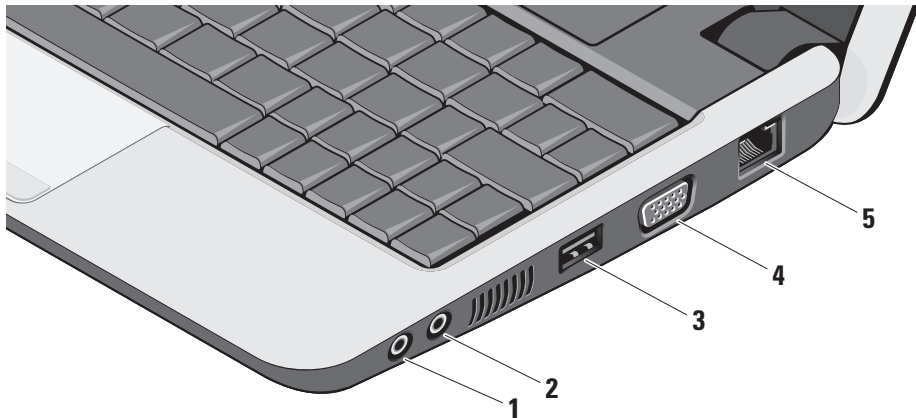
Laptop Inspiron 910 je vybaven indikátory, tlačítky a prvky, které poskytují vizuální informace a nabízí rychlý přístup k běžným úlohám.

Prvky na pravé straně



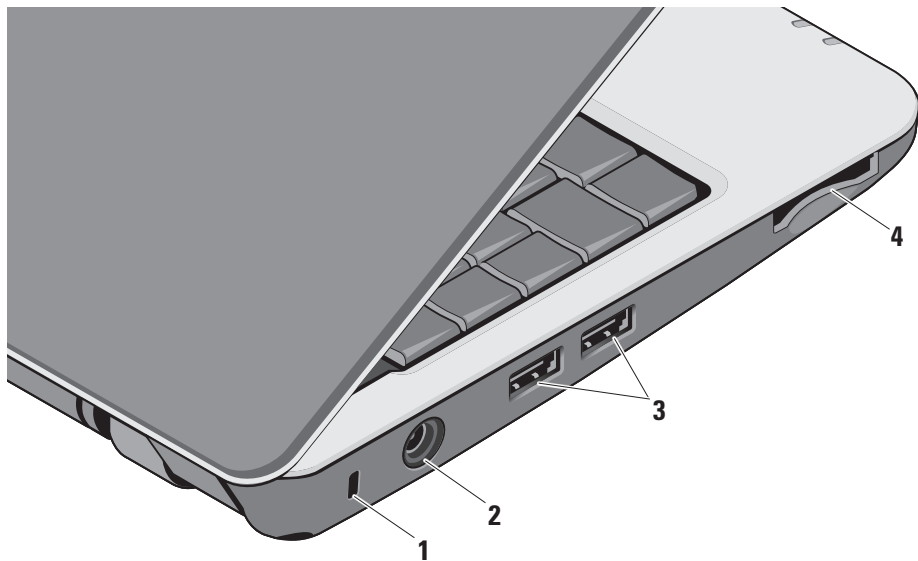

- 1  **Audio výstup/konektor připojení sluchátek** – slouží k připojení sluchátek nebo k výstupu zvuku do napájených reproduktorů nebo audio systému.
- 2  **Konektor pro vstup zvuku** – slouží k připojení mikrofону nebo vstupního signálu, který může být předáván programům pro zpracování zvuku.
- 3  **Konektor USB (2.0)** – slouží k připojení zařízení USB, jako je myš, klávesnice, tiskárna, externí pevný disk nebo MP3 přehrávač.
- 4  **Konektor VGA** – slouží k připojení monitoru nebo projektoru.
- 5  **Síťový konektor** – slouží k připojení počítače k síti nebo širokopásmovému zařízení pomocí kabelu.

Prvky na levé straně



- 1 Slot pro bezpečnostní kabel** – pomocí něj lze k počítači připojit komerčně dostupné zařízení proti krádeži.

 **POZNÁMKA:** Předtím, než zakoupíte zařízení proti krádeži, se ujistěte, že jej lze použít s otvorem pro bezpečnostní kabel v počítači.

- 2**  **Konektor pro napájecí adaptér** – slouží k připojení napájecího adaptéru, jehož prostřednictvím je napájen počítač a nabíjena baterie (při nečinnosti počítače).

- 3**  **2 Konektory USB (2.0)** – slouží k připojení zařízení USB, jako je myš, klávesnice, tiskárna, externí pevný disk nebo MP3 přehrávač.

- 4**  **SD•MS/Pro•MMC**

Čtečka karet 3v1 – nabízí rychlý a pohodlný způsob jak zobrazovat a sdílet digitální fotografie, hudbu, videa a dokumenty uložené na těchto typech paměťových karet:

- paměťová karta Secure Digital (SD),
- karta Secure Digital High Capacity (SDHC),
- karta MMC (Multi Media Card),
- Memory Stick.

 **POZNÁMKA:** Tento počítač je dodáván s plastovou záslepkou v zásuvce pro rozšiřující karty. Záslepka chrání nepoužité zásuvky před prachem a jinými částicemi. Když do zásuvky není vložena žádná karta, uložte záslepku pro příští použití. Záslepky z jiných počítačů nemusí mít stejné rozměry.

Prvky na horní straně a klávesnice

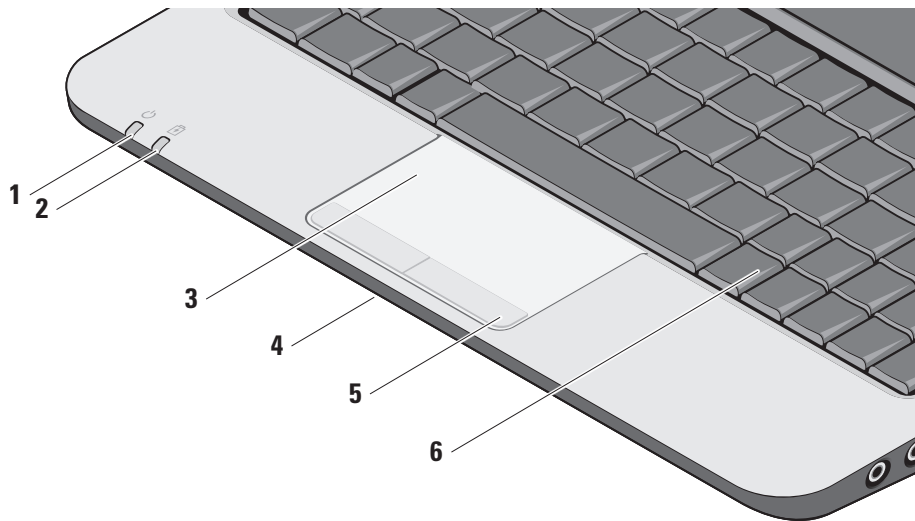

- 1  **Indikátor napájení** – zapne se, jakmile se zapne systém.

Indikátor funguje následovně:

Na napájecím adaptéru:

- Svítící bílá – počítač je zapnutý, vypnutý nebo v režimu spánku a baterie se nabíjí.
- Blikající bílá – počítač je v úsporném režimu.
- Vypnutý – počítač je vypnutý nebo v režimu spánku a baterie je přiměřeně nabitá.

Na baterii:





- Svítící bílá – počítač je zapnutý.
- Blikající bílá – počítač je v úsporném režimu.
- Vypnutý – počítač je vypnutý nebo v režimu spánku.

- 2  **Indikátor stavu baterie** – svítí oranžově, pokud je baterie slabá. Připojte baterii k napájecímu adaptéru a nabijte ji.
- 3 **Touchpad** – zastupuje myš. Umožňuje pohybovat kurzorem, přetahovat vybrané objekty a provádět klepnutí.
- 4 **Integrovaný samostatný analogový mikrofon** – poskytuje kvalitní zvuk pro video chat a nahrávání hlasového záznamu.
- 5 **Tlačítka touchpadu** – provádí ekvivalentní operace, jako levé a pravé tlačítko myši.
- 6 **Klávesnice** – nastavení této klávesnice lze přizpůsobit pomocí oddílu systémového nastavení.

Použití ultra mobilního zařízení Inspiron

Další informace o klávesnici získáte v *Průvodci technologiemi Dell*. Klávesy ovládání bezdrátového připojení a hlasitosti se také nachází na klávesnici.



-  Pro zap./vyp. bezdrátového zařízení stiskněte <Fn><2>
-  Pro zobrazení detailů stavu baterií, životnosti a pro tipy jak na baterii stiskněte <Fn><3>
-  Pro vypnutí zvuku stiskněte <Fn><4>
-  Pro snížení hlasitosti stiskněte <Fn><5>
-  Pro zvýšení hlasitosti stiskněte <Fn><6>

Prvky displeje

Panel s displejem je volitelně vybaven kamerou a dvěma mikrofony.

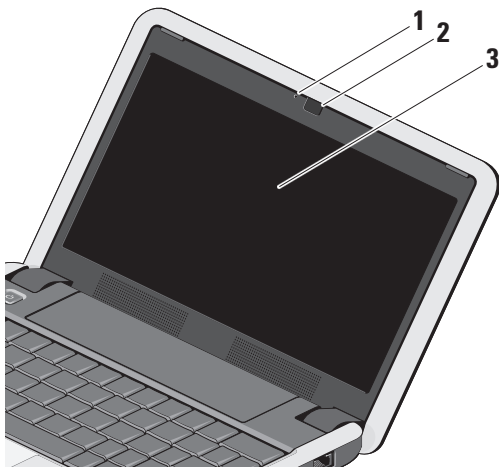

- 1 Indikátor aktivity kamery (volitelný)** – oznamuje, zda je kamera vypnutá nebo zapnutá. V závislosti na volbě komponent při nákupu počítače nemusí být kamera součástí počítače.
- 2 Kamera (volitelná)** – vestavěná kamera pro záznam videa, konference a chat. V závislosti na volbě komponent při nákupu počítače nemusí být kamera součástí počítače.
- 3 Displej** – displej se může lišit v závislosti na volbách, které jste při nákupu počítače provedli. Další informace o displejích získáte v Průvodci technologiemi Dell.

Vyjmutí a výměna baterie

⚠ VÝSTRAHA: V případě používání nevhodné baterie hrozí zvýšené nebezpečí požáru nebo výbuchu. V tomto počítači by měly být používány pouze baterie společnosti Dell. Nepoužívejte baterie z jiných počítačů.

⚠ VÝSTRAHA: Před vyjmutím baterie vypněte počítač a odpojte externí kabely (včetně kabelu napájecího adaptéru).

- 1 Pojistka přihrádky baterie
- 2 Baterie
- 3 Uzamykací pojistka baterie

Postup při vyjmutí baterie:

1. Vypněte počítač a obraťte jej.
2. Posuňte zajišťovací pojistku přihrádky a uzamykací pojistku baterie proti vnějším rohům.
3. Vysuňte baterii z přihrádky.

Chcete-li vyměnit baterii, zasuňte ji do přihrádky dokud se nezaklapne na místo a posuňte uzamykací pojistku baterie do zajištěné polohy.

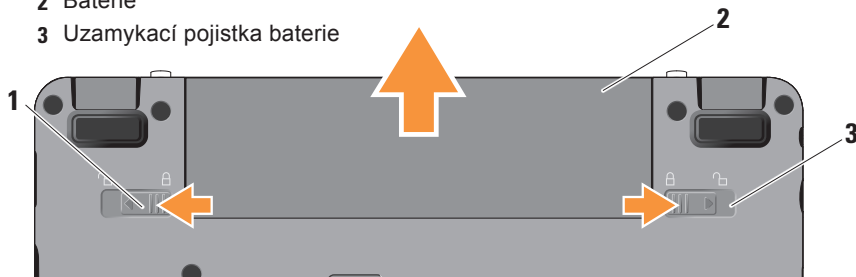

Softwarové funkce

 **POZNÁMKA:** Bližší informace o funkcích uvedených v této části naleznete v *Průvodci technologiemi Dell*, který se nachází na vašem počítači, nebo na webových stránkách podpory společnosti Dell, které najdete na adrese **support.dell.com**.

Produktivita a komunikace

Počítač můžete používat k tvorbě prezentací, brožur, přání, letáků a tabulek, podle toho jaké aplikace máte v počítači nainstalovány. Přesný soupis softwaru nainstalovaného v počítači naleznete na objednávce.

Jakmile se připojíte k Internetu, budete moci prohlížet webové stránky, používat e-mailový účet, nahrávat a stahovat soubory atd.

Zábava a multimédia

Počítač můžete používat ke sledování videa, hraní her a poslouchání hudby a internetových rádií.

Přizpůsobení plochy v systému Windows XP

V okně **Zobrazení – vlastnosti** můžete měnit vzhled, rozlišení, tapetu, spořič obrazovky a jiné prvky plochy.

Postup otevření okna s vlastnostmi zobrazení:

1. Klepněte pravým tlačítkem na volnou pracovní plochu.
2. Po klepnutí na položku **Vlastnosti** se otevře okno **Zobrazení – vlastnosti**, kde naleznete všechny možnosti přizpůsobení.

Odstraňování potíží

Tato část obsahuje řešení potíží, které u počítače mohou nastat. Nebude-li možné problém vyřešit pomocí následujících rad, přejděte k části Použití nástrojů podpory na straně 30 nebo k části Kontaktování společnosti Dell na straně 42.

⚠ VÝSTRAHA: Sejmутí krytu počítače by měl provádět pouze školený servisní pracovník. Podrobné instrukce týkající se servisu a řešení potíží naleznete v *Servisní příručce* stránek webové podpory společnosti Dell na adrese support.dell.com.

Potíže se sítí

Bezdrátové připojení

Pokud bezdrátové připojení k síti nefunguje

— Neúmyslný stisk kombinace kláves pro zapnutí a vypnutí bezdrátového připojení může způsobit vypnutí bezdrátových připojení. Pro zapnutí bezdrátových sítí, stiskněte <Fn><2>.

— Můžete využít bezdrátového připojení LAN pomocí volby *Bezdrátová síť*, v nabídce Ovládací panely.

— Vaše bezdrátové připojení může být blokováno nebo přerušováno poruchou. Zkuste počítač přisunout blíže k bezdrátovému směrovači.

Připojení pomocí kabelu

Pokud připojení k síti nefunguje — kabel je povytažený nebo poškozený. Zkontrolujte, zda je kabel řádně připojený a zda není poškozený.

Podle indikátoru integrity linky, který je umístěn vedle síťového konektoru, můžete určit, zda vaše připojení funguje. Rozlišovány jsou následující stavy:

- Zelená — mezi sítí 10 Mb/s a počítačem existuje dobré spojení.
- Oranžová — mezi sítí 100 Mb/s a počítačem existuje dobré spojení.

- Nesvítí — počítač nerozpoznal fyzické připojení k síti.

 **POZNÁMKA:** Indikátor integrity linky vedle síťového konektoru informuje pouze o síťovém připojení pomocí kabelu. Tento indikátor neposkytuje informace o stavu bezdrátového připojení.

 **POZNÁMKA:** Pokud se k Internetu stále nemůžete připojit, ale v minulosti jste se již připojili úspěšně, mohlo dojít k výpadku připojení k Internetu ze strany poskytovatele. Obratě se na poskytovatele ISP a informujte se o stavu služby nebo se pokuste o připojení později.

Potíže s napájením

Pokud kontrolka napájení nesvítí — počítač je vypnut nebo není napájen.

- Řádně připojte napájecí kabel do konektoru na počítači i do elektrické zásuvky.

- Pokud je počítač připojen do napájecí rozdvojký, zkontrolujte, zda je rozdvojka připojena do zásuvky a zda je rozdvojka zapnuta. Vyřadte z okruhu ochranná (jistící) zařízení, napájecí rozdvojký a prodlužovací kabely a ověřte si, že bez nich počítač řádně pracuje.
- Zkontrolujte, zda řádně pracuje elektrická zásuvka tak, že do ní připojíte jiné zařízení, například lampu.
- Zkontrolujte připojení kabelů adaptéru napájení. Je-li napájecí adaptér vybaven indikátorem, ujistěte se, že tento indikátor svítí.

Pokud indikátor napájení svítí bíle a počítač nereaguje — displej nemusí reagovat. Stiskněte tlačítko pro zapnutí a podržte jej dokud se počítač nevypne a znovu jej zapněte. Pokud problém přetrvává, najdete instrukce v *Průvodci technologiemi Dell* na počítači nebo na webových stránkách podpory společnosti Dell support.dell.com.

Pokud indikátor napájení bliká bíle — počítač je v úsporném režimu. Stiskněte klávesu na klávesnici, proveďte pohyb pomocí touchpadu nebo připojenou myš nebo stiskněte tlačítko napájení a pokračujte v normální práci s počítačem.

Pokud příjem signálu na počítači není kvalitní — nevyžádaný signál ruší nebo blokuje ostatní signály. Některé příklady zdrojů rušení:

- Napájecí prodlužovací kabely, prodlužovací kabely klávesnice a prodlužovací kabely myši.
- Příliš velký počet zařízení připojených do napájecí rozdvojk.
- Několik napájecích rozdvojek připojených do stejné elektrické zásuvky.

Potíže s pamětí

Pokud se zobrazí zpráva o nedostatku paměti —

- Zkuste uložit a zavřít všechny otevřené soubory a ukončit spuštěné programy, které nepoužíváte, a uvidíte, zda se problém vyřeší.
- Vyhledejte informace o minimálních požadavcích na systém v dokumentaci k softwaru. V případě potřeby nainstalujte další paměťové moduly (viz *Servisní příručka* na stránkách webové podpory společnosti Dell na adrese **support.dell.com**).
- Usadte paměťové moduly znovu ve svých patičkách (viz *Servisní příručka* na stránkách webové podpory společnosti Dell na adrese **support.dell.com**) a ujistěte se, že počítač s pamětí správně komunikuje.

Pokud se setkáte s dalšími potížemi s pamětí —

- Ujistěte se, zda byly dodrženy pokyny pro instalaci paměťového modulu (viz *Servisní příručka* na stránkách webové podpory společnosti Dell na adrese **support.dell.com**).
- Zkontrolujte, zda je paměťový modul kompatibilní s počítačem. Počítač podporuje pouze paměťové moduly DDR2. Bližší informace o typech pamětí podporovaných počítačem naleznete v části Základní technické údaje na straně 45.
- Spusťte nástroj Dell Diagnostics (viz Nástroj Dell Diagnostics na straně 33).
- Usadte paměťové moduly znovu ve svých patičkách (viz *Servisní příručka* na stránkách webové podpory společnosti Dell na adrese **support.dell.com**) a ujistěte se, že počítač s pamětí správně komunikuje.

Zablokování a problémy se softwarem

Pokud se počítač nezapne — ujistěte se, že je napájecí kabel řádně připojen k počítači i elektrické zásuvce.

Pokud program přestane reagovat — ukončete program:

1. Stiskněte současně klávesy <Ctrl><Shift><Esc>.
2. Klepněte na tlačítko **Aplikace**.
3. Klepněte na program, který přestal reagovat.
4. Klepněte na možnost **Ukončit úlohu**.

Pokud program opakovaně kolabuje — zkontrolujte dokumentaci k softwaru. V případě potřeby software odinstalujte a znovu nainstalujte.

 **POZNÁMKA:** V dokumentaci k softwaru nebo na disku (disk CD nebo DVD) jsou obvykle uvedeny pokyny pro instalaci.

 **POZNÁMKA:** Váš počítač může ale nemusí mít externí optickou mechaniku. Použijte externí optickou mechaniku nebo jakoukoli jinou externí paměť pro postupy, které zahrnují disky.

Pokud počítač přestane reagovat —

 **UPOZORNĚNÍ:** Pokud řádně neukončíte operační systém, může dojít ke ztrátě dat.

Vypněte počítač. Pokud není možné získat odezvu stisknutím klávesy na klávesnici nebo pohnutím myši, tiskněte tlačítko napájení dokud se počítač nevypne a pak počítač restartujte.

Pokud je program určen pro starší verzi operačního systému Microsoft® Windows® —

Spusťte Průvodce ověřením kompatibility programu. Průvodce ověřením kompatibility programu nakonfiguruje program tak, aby jej bylo možné spustit v prostředí, které je podobné prostředí operačních systémů jiných systémů než Windows XP.

1. Klepněte na tlačítko **Start** → **Všechny programy** → **Příslušenství** → **Průvodce ověřením kompatibility programu**.

2. Na uvítací obrazovce klepněte na tlačítko **Další**.

3. Postupujte podle pokynů na obrazovce.

Pokud se zobrazí modrá obrazovka —

vypněte počítač. Pokud není možné získat odezvu stisknutím klávesy na klávesnici nebo pohnutím ukazatele použitím touchpadu nebo myši, tiskněte tlačítko napájení dokud se počítač nevypne a pak počítač restartujte.

Pokud máte jiné potíže se softwarem —

- Ihned zazálohujte soubory.
- SSD disk a disky CD proveďte antivirovým softwarem.
- Uložte a zavřete všechny otevřené soubory, ukončete všechny spuštěné programy a vypněte počítač prostřednictvím nabídky **Start**.

- Pokyny pro odstranění problémů vyhledejte v dokumentaci k softwaru nebo se obraťte na výrobce softwaru:
 - Přesvědčte se, zda je program kompatibilní s operačním systémem nainstalovaným v počítači.
 - Přesvědčte se, zda počítač splňuje minimální požadavky na hardware, který je nezbytný pro spuštění softwaru. Vyhledejte informace v dokumentaci k softwaru.
 - Přesvědčte se, zda je program řádně nainstalován a nakonfigurován.
 - Ověřte, zda nedochází ke konfliktu ovladačů zařízení s programem.
 - V případě potřeby program odinstalujte a znovu nainstalujte.
 - Všechna chybná hlášení, která se zobrazí, si zapisujte. Pomůže vám to při řešení potíží.

Použití nástrojů podpory

 **POZNÁMKA:** Pokyny v této části jsou určeny počítačům s nainstalovaným operačním systémem Windows XP.

Středisko technické podpory společnosti Dell

Služba **Dell Support Center** pomáhá vyhledávat potřebné služby, podporu a informace týkající se vašeho systému. Bližší informace o **Centru podpory společnosti Dell** a dostupných nástrojích pro podporu naleznete na kartě **Services** na webové stránce **support.dell.com**.

Aplikaci spustíte klepnutím na  ikonu na hlavním panelu. Úvodní stránka nabízí odkazy pro přístup k:

- samoobslužné pomoci (řešení potíží, zabezpečení, výkon systému, síť a Internet, záloha a obnova a operační systém Windows);

- upozornění (upozornění technické podpory týkající se vašeho počítače);
- Assistance from Dell (technická podpora pomocí nástroje DellConnect™, služba zákazníkům, školení a výukové programy, nápověda k programu Dell on Call s běžnými postupy a online sken pomocí nástroje PC CheckUp)
- About Your System (dokumentace k systému, informace o záruce, systémové informace, upgrady & příslušenství)

V horní části úvodní stránky **Centra podpory společnosti Dell** je zobrazeno modelové číslo vašeho počítače spolu se servisním štítkem a expresním servisním kódem.

Bližší informace o **Centru podpory společnosti Dell** naleznete v *Průvodci technologiemi Dell*, který se nachází na vašem počítači nebo na stránkách webové podpory společnosti Dell na adrese **support.dell.com**.

systemová hlášení

Pokud v počítači dojde k problému nebo k chybě, může se zobrazit systémové hlášení, které vám pomůže identifikovat příčinu a nalézt řešení problému.

 **POZNÁMKA:** Pokud zobrazené hlášení není uvedeno mezi následujícími příklady, informujte se v dokumentaci dodané k operačnímu systému nebo programu, který v počítači pracoval při zobrazení hlášení. Případně můžete nahlédnout do *Servisní příručky* na stránkách webové podpory společnosti Dell na adrese **support.dell.com** nebo požádejte o pomoc podle pokynů na straně 42 v části Kontaktování společnosti Dell.

Alert! Previous attempts at booting this system have failed at checkpoint [nnnn]. For help in resolving this problem, please note this checkpoint and contact Dell Technical Support (Alert! (Pozor!)) Předchozí pokusy o zavedení tohoto systému se nezdařily v kontrolním bodě [nnnn]. Chcete-li požádat o pomoc při řešení tohoto problému,

poznačte si uvedené číslo kontrolního bodu (checkpoint) a kontaktujte technickou podporu společnosti Dell — počítači se třikrát po sobě nepodařilo dokončit zaváděcí rutinu v důsledku stejné chyby. Požádejte o radu podle pokynů na straně 42 v části Kontaktování společnosti Dell.

CMOS checksum error (Chyba kontrolního součtu paměti CMOS) — porucha základní desky nebo vybitá baterie RTC. Vyměňte baterii. Informujte se v *Servisní příručce* na stránkách webové podpory společnosti Dell na adrese **support.dell.com** nebo požádejte o radu podle pokynů na straně 42 v části Kontaktování společnosti Dell.

Solid-state disk (SSD) drive failure (Chyba SSD disku) — možné selhání SSD disku během testu POST, požádejte o radu podle pokynů na straně 42 v části Kontaktování společnosti Dell.

Solid-state disk (SSD) drive read failure (Chyba při čtení SSD disku) — možné selhání SSD disku během testu POST, požádejte o radu podle pokynů na straně 42 v části Kontaktování společnosti Dell.

Keyboard failure (Chyba klávesnice) — chyba klávesnice nebo uvolněný kabel.

No boot device available (Chybí spouštěcí zařízení) — na SSD disku chybí spouštěcí oddíl, konektor SSD disku je uvolněný nebo není k dispozici žádné spouštěcí zařízení.

- Pokud je zaváděcím zařízením SSD disk, zkontrolujte, zda jsou k němu řádně připojeny konektory a zda je nastaven jako zaváděcí zařízení.
- Otevřete program Nastavení systému a ujistěte se, že informace o sekvenci zavádění systému jsou správné (viz *Servisní příručka* na stránkách webové podpory společnosti Dell na adrese support.dell.com).

No timer tick interrupt (Časovač nevysílá přerušování) — mohlo dojít k poruše čipu na systémové desce nebo k selhání základní desky (viz *Servisní příručka* na stránkách webové podpory na adrese support.dell.com).

USB over current error (Proudové přetížení rozhraní USB) — odpojte zařízení USB.

Pro správnou funkci zařízení USB je potřeba silnější napájení. Pro připojení zařízení USB použijte externí napájecí zdroj. Pokud je zařízení vybaveno dvěma kabely USB, připojte oba tyto kabely.

NOTICE - Solid-state Drive SELF MONITORING SYSTEM has reported that a parameter has exceeded its normal operating range (UPOZORNĚNÍ - AUTODIAGNOSTICKÝ SYSTÉM MONITOROVÁNÍ DISKU nahlásil, že parametr překročil normální provozní rozsah). Společnost Dell doporučuje pravidelně zálohovat data. Parametr mimo rozsah může, ale také nemusí značit potenciální problém SSD disku — chyba S.M.A.R.T, možná porucha SSD disku. Tato funkce může být zapnuta nebo vypnuta v systému BIOS (viz Kontaktování společnosti Dell na straně 42).

Průvodce řešením potíží s hardwarem

Pokud není zařízení při spuštění operačního systému nalezeno, nebo je nalezeno, ale nesprávně konfigurováno, vyřešte nekompatibilitu pomocí **Poradce při potížích s hardwarem**.

Spuštění Průvodce řešením potíží s hardwarem:

1. Klepněte na tlačítko **Start** → **Nápověda a odborná pomoc**.
2. Do pole hledání zadejte výraz `poradce při potížích s hardwarem` a stiskněte klávesu **Enter**.
3. Ve výsledcích hledání vyberte možnost, která nejlépe popisuje váš problém a postupujte podle zbývajících kroků pro řešení potíží.

Dell Diagnostics

Dojde-li k problémům s počítačem, před kontaktováním odborné pomoci společnosti Dell proveďte kontrolu popsanou v části **Zablokování a problémy se softwarem** na straně 27 a spusťte nástroj **Dell Diagnostics**.

Doporučujeme vám tento postup před zahájením práce vytisknout.

 **UPOZORNĚNÍ:** Diagnostický nástroj **Dell Diagnostics** lze použít pouze u počítačů společnosti Dell.

 **POZNÁMKA:** Disk *Drivers and Utilities* (Ovladače a nástroje) je doplňkový a s tímto počítačem nemusel být dodán.

Viz *Průvodce technologiemi Dell*, kde jsou uvedeny informace o konfiguraci počítače, a zajistěte, že zařízení, které chcete otestovat, se zobrazuje v programu **Nastavení systému** a je aktivní.

Spusťte nástroj **Dell Diagnostics** z SSD disku nebo z disku *Drivers and Utilities*.

Spuštění nástroje Dell Diagnostics z SSD disku

Diagnostický program Dell Diagnostics je umístěn ve skrytém oddílu diagnostického nástroje na SSD disku.

 **POZNÁMKA:** Pokud se na obrazovce počítače nezobrazuje žádný obraz, kontaktujte společnost Dell podle pokynů na straně 42.

1. Zkontrolujte, zda je počítač připojen k elektrické zásuvce a zda je tato zásuvka funkční.
2. Zapněte (nebo restartujte) počítač.
3. Ihned po zobrazení loga DELL™ stiskněte klávesu <0>. V nabídce po spuštění vyberte možnost **Diagnostics** (Diagnostika) a stiskněte klávesu <Enter>.

 **POZNÁMKA:** Pokud čekáte příliš dlouho a objeví se logo operačního systému, počkejte, dokud se nezobrazí plocha Microsoft® Windows®. Teprve poté vypněte počítač a zkuste to znovu.



 **POZNÁMKA:** Jestliže se zobrazí zpráva, že nelze nalézt žádný oddíl s diagnostickými nástroji, spusťte nástroj Dell Diagnostics z disku *Drivers and Utilities* (Ovladače a nástroje).

4. Stisknutím libovolné klávesy spustíte diagnostický nástroj Dell Diagnostics z oddílu s diagnostickými nástroji na SSD disku.

Spuštění nástroje Dell Diagnostics z disku Drivers and Utilities (Ovladače a nástroje)

 **POZNÁMKA:** Váš počítač může ale nemusí mít externí optickou mechaniku. Použijte externí optickou mechaniku nebo jakoukoli jinou externí paměť pro postupy, které zahrnují disky.

1. Vložte disk *Drivers and Utilities* (Ovladače a nástroje).
2. Vypněte a restartujte počítač. Ihned po zobrazení loga DELL stiskněte klávesu <0>.

-  **POZNÁMKA:** Pokud čekáte příliš dlouho a objeví se logo operačního systému, počkejte, dokud se nezobrazí plocha Microsoft® Windows®. Teprve poté vypněte počítač a zkuste to znovu.
-  **POZNÁMKA:** Další kroky změni zaváděcí sekvenci, a to jednorázově. Při příštím spuštění se systém zavede podle zařízení uvedených v programu nastavení systému.
- 3. Když se zobrazí seznam zařízení k zavedení, vyberte položku **CD/DVD/CD-RW** a stiskněte klávesu <Enter>.
- 4. V zobrazené nabídce vyberte položku **Boot from CD-ROM** (Zavést z jednotky CD-ROM) a stiskněte klávesu <Enter>.
- 5. Zadáním hodnoty 1 otevřete nabídku média CD. Potom pokračujte stisknutím klávesy <Enter>.
- 6. Z očíslovaného seznamu zvolte položku **Run the 32 Bit Dell Diagnostics** (Spustit 32bitový diagnostický program Dell Diagnostics). Je-li v seznamu uvedeno několik verzí, zvolte odpovídající verzi pro daný počítač.
- 7. Když se zobrazí položka **Main Menu** (Hlavní nabídka) nástroje Dell Diagnostics, zvolte test, který chcete spustit.

Obnovení operačního systému

Pokud jste obdrželi disk s operačním systémem společně s počítačem, můžete jej použít pro obnovení operačního systému. Pokud však používáte disk operačního systému, dojde také k odstranění všech dat na SSD disku.

 **POZNÁMKA:** Váš počítač může ale nemusí mít externí optickou mechaniku. Použijte externí optickou mechaniku nebo jakoukoli jinou externí paměť pro postupy, které zahrnují disky.

Přinstalování operačního systému Windows

Než začnete

Pokud chcete odstranit problém novou instalací operačního systému Windows, při které by se znovu nainstaloval ovladač, zkuste nejprve použít nástroj Vrátit změny ovladače zařízení.

 **UPOZORNĚNÍ:** Než provedete instalaci, zazálohujte všechny datové soubory na primárním SSD disku. U běžných konfigurací SSD disků je primární SSD disk první disk, který počítač detekuje.

Pro přinstalaci operačního systému Windows XP jsou zapotřebí následující položky:

- disk *Dell Operační systém*,
- disk *Dell Drivers and Utilities*.

 **POZNÁMKA:** Disk *Dell Drivers and Utilities* obsahuje ovladače instalované při sestavení počítače. Disk *Dell Drivers and Utilities* lze použít k zavedení všech požadovaných ovladačů. Zahrnutí disků *Dell Drivers and Utilities* a *Operační systém* do dodávky vašeho počítače závisí na oblasti, ve které jste si počítač objednali, a na tom, zda jste si vyžádali disk.

Nová instalace systému Windows XP

Nová instalace může trvat jednu až dvě hodiny. Po reinstalaci operačního systému bude třeba znovu nainstalovat ovladače zařízení, antivirové programy a ostatní software.

1. Uložte a zavřete všechny otevřené soubory a ukončete všechny spuštěné aplikace.
2. Vložte disk s *operačním systémem*.
3. Pokud se objeví zpráva **Instalovat systém Windows**, klepněte na tlačítko **Ukončit**.
4. Restartujte počítač.
5. Ihned po zobrazení loga DELL stiskněte klávesu <0>.

 **POZNÁMKA:** Pokud čekáte příliš dlouho a objeví se logo operačního systému, počkejte, dokud se nezobrazí plocha Microsoft® Windows®. Teprve poté vypněte počítač a zkuste to znovu.

 **POZNÁMKA:** Další kroky změny zaváděcí sekvenci, a to jednorázově. Při příštím spuštění se systém zavede podle zařízení uvedených v programu nastavení systému.

6. Když se zobrazí seznam zařízení k zavedení, vyberte položku **Mechanika CD/DVD/CD-RW** a stiskněte klávesu <Enter>.

 **POZNÁMKA:** Váš počítač může ale nemusí mít externí optickou mechaniku. Použijte externí optickou mechaniku nebo jakoukoli jinou externí paměť pro postupy, které zahrnují disky.

7. Stisknutím jakékoli klávesy vyberte možnost **Boot from CD-ROM** (Zavést z disku CD-ROM). Dokončete instalaci podle pokynů na obrazovce.

Získání pomoci

Pokud se setkáte při práci s počítačem s potížemi, proveďte následující kroky a pokuste se problém diagnostikovat a vyřešit:

1. Informace a postupy vztahující se k problému naleznete v části Odstraňování potíží na straně 24.
2. Pokyny k používání nástroje Dell Diagnostics naleznete v části Diagnostický nástroj Dell Diagnostics na straně 33.
3. Vyplňte Diagnostický kontrolní seznam na straně 41.
4. Pokud potřebujete pomoci s instalací a postupy odstraňování problémů, použijte rozsáhlou sadu online služeb na stránkách Dell Support (support.dell.com). Obsáhlejší seznam služeb podpory společnosti Dell naleznete na straně 39 v části Služby online.
5. Pokud uvedené kroky problém nevyřešily, přečtěte si část Než zavoláte na straně 41 a potom část Kontaktování společnosti Dell na straně 42.

 **POZNÁMKA:** Kontaktujte středisko podpory společnosti Dell telefonicky v blízkosti svého počítače, aby vám personál podpory mohl pomoci se všemi potřebnými postupy.

 **POZNÁMKA:** Systém kódu expresní služby společnosti Dell nemusí být ve všech zemích k dispozici.

Na výzvu automatizovaného telefonního systému společnosti Dell zadejte svůj kód expresní služby a váš telefonát bude přeměrován přímo k odpovědnému pracovníku podpory. Pokud nemáte kód expresní služby, otevřete složku **Dell Accessories**, poklepejte na ikonu **Express Service Code** a postupujte podle pokynů.

 **POZNÁMKA:** Některé ze služeb uvedených níže nejsou vždy dostupné ve všech zemích mimo Spojené státy. Zavolejte místnímu zástupci společnosti Dell a zeptejte se na dostupnost služeb.

Technická podpora a služby zákazníkům

Služby podpory společnosti Dell jsou k dispozici, aby vám poskytly odpověď na vaše otázky týkající se hardwaru Dell. Pracovníci podpory používají počítačovou diagnostiku pro rychlé a přesné odpovědi.

Pokud chcete kontaktovat službu podpory společnosti Dell, přečtěte si část Než zavoláte na straně 41 a vyhledejte kontaktní informace pro vaši oblast, nebo přejděte na web **support.dell.com**.

Služby online

Informace o produktech a službách společnosti Dell najdete na následujících webových stránkách:

- **www.dell.com**
- **www.dell.com/ap** (pouze pro oblast Asie a Tichomoří)
- **www.dell.com/jp** (pouze pro Japonsko)

- **www.euro.dell.com** (pouze pro Evropu)
- **www.dell.com/la** (pro oblast Latinské Ameriky a Karibiku)
- **www.dell.ca** (pouze pro Kanadu)

Podpora společnosti Dell je přístupná prostřednictvím následujících webových stránek a e-mailových adres:

Webové stránky podpory společnosti Dell

- **support.dell.com**
- **support.jp.dell.com** (pouze pro Japonsko)
- **support.euro.dell.com** (pouze pro Evropu)

E-mailové adresy podpory Dell:

- **mobile_support@us.dell.com**
- **support@us.dell.com**
- **la-techsupport@dell.com** (pouze pro oblast Latinské Ameriky a Karibiku)
- **apsupport@dell.com** (pouze pro oblast Asie a Tichomoří)

Získání pomoci

E-mailové adresy marketingového a prodejního oddělení společnosti Dell

- **apmarketing@dell.com** (pouze pro oblast Asie a Tichomoří)
- **sales_canada@dell.com** (pouze pro Kanadu)

Anonymní protokol přenosu souborů (FTP)

- **ftp.dell.com**

Přihlaste se jako uživatel: `anonymous`
a použijte svou e-mailovou adresu jako heslo.

Služba AutoTech

Automatizovaná služba podpory Dell – AutoTech – poskytuje nahrané odpovědi na otázky často kladené zákazníky společnosti Dell o přenosných a osobních počítačích.

Když zavoláte službu AutoTech, použijte telefon s tónovou volbou a vyberte téma, které odpovídá vaší otázce. Telefonní číslo pro oblast, v níž se nacházíte, naleznete v části Kontaktování společnosti Dell na straně 42.

Automatizovaná služba stavu objednávek

Chcete-li zkontrolovat stav objednávky jakýchkoli produktů Dell, můžete přejít na adresu **support.dell.com** nebo můžete zavolat na automatizovanou službu stavu objednávek. Nahraná zpráva vás vyzve k zadání informací potřebných pro vyhledání objednávky a sdělení informací o jejím stavu. Telefonní číslo pro oblast, v níž se nacházíte, naleznete v části Kontaktování společnosti Dell na straně 42. Toto číslo použijte, budete-li mít jakékoli problémy s objednávkou.

Pokud máte nějaký problém s objednávkou, například chybějící součásti, nesprávné součásti nebo nesprávnou fakturu, kontaktujte zákaznickou podporu společnosti Dell. Před telefonátem si připravte fakturu nebo balicí list. Telefonní číslo pro oblast, v níž se nacházíte, naleznete v části Kontaktování společnosti Dell na straně 42.

Informace o produktech

Pokud potřebujete informace o dalších produktech Dell, nebo chcete provést objednávku, navštivte webové stránky společnosti Dell na adrese **www.dell.com**. Telefonní číslo pro vaši oblast nebo kontakt na prodejce najdete v části Kontaktování společnosti Dell na straně 42.

Než zavoláte

 **POZNÁMKA:** Při telefonátu mějte k dispozici kód expresní služby. Kód pomůže automatizovanému systému telefonní podpory společnosti Dell ke správnému přesměrování telefonátu. Můžete být také požádáni o uvedení čísla servisního štítku (v zadní nebo spodní části počítače).

Nezapomeňte vyplnit následující diagnostický kontrolní seznam. Pokud to je možné, zapněte počítač před zavoláním technické podpory společnosti Dell a zavolejte z takového telefonního přístroje, který je v blízkosti počítače. Můžete být požádáni o zadání

některých příkazů na klávesnici, předání podrobných informací během prováděných operací nebo vyzkoušení jiného postupu odstraňování potíží, které můžete provést pouze na samotném počítači. Zkontrolujte, zda je k dispozici dokumentace k počítači.

Diagnostický kontrolní seznam

- Jméno:
- Datum:
- Adresa:
- Telefonní číslo:
- Servisní štítek (čárový kód na dolní nebo zadní straně počítače):
- Heslo expresní služby:
- Číslo oprávnění pro vrácení materiálu (pokud je poskytnuto technikem podpory Dell):
- Operační systém a verze:
- Zařízení:
- Rozšiřující karty:
- Jste připojeni k síti? Ano /Ne

Získání pomoci

- Síť, verze a síťový adaptér:
- Programy a verze:

Obsah spouštěcích souborů počítače najdete v dokumentaci k operačnímu systému. Pokud je počítač připojen k tiskárně, vytiskněte každý soubor. V opačném případě před kontaktováním společnosti Dell zaznamenejte obsah každého souboru.

- Chybová hlášení, zvukové kódy nebo diagnostické kódy:
- Popis problému a postupy řešení potíží, které jste provedli:

Společnost Dell – kontakty

 **POZNÁMKA:** Dříve než budete kontaktovat společnost Dell, přečtěte si část Než zavoláte na straně 41.

Pro zákazníky v USA je k dispozici telefonní číslo 800-WWW-DELL (800-999-3355).

 **POZNÁMKA:** Pokud nemáte aktivní internetové připojení, můžete nalézt



kontaktní informace na nákupní faktuře, balicím seznamu, účtence nebo v produktovém katalogu společnosti Dell.

Společnost Dell poskytuje několik online a telefonních možností podpory a služeb. Dostupnost se liší v závislosti na zemi a produktu a některé služby nemusí být ve vaší oblasti k dispozici.

Chcete-li kontaktovat společnost Dell s dotazem týkajícím se prodeje, technické podpory nebo zákaznických služeb:

1. Navštivte stránky **support.dell.com**.
2. Vyberte svou zemi nebo oblast v rozevíracím seznamu **Choose A Country/Region** v dolní části stránky.
3. Klepněte na odkaz **Kontaktujte nás** v levé části stránky.
4. Podle potřeby vyberte příslušné služby nebo linku podpory.
5. Vyberte si pro vás pohodlnou metodu kontaktování společnosti Dell.

Další informace a zdroje

Činnost:	Zdroj příslušných informací:
přinstalace operačního systém	disk s operačním systémem
spuštění diagnostického programu na počítači, reinstalace softwaru Notebook System Software (NSS), aktualizace ovladačů nebo vyhledání souborů readme	disk <i>Drivers and Utilites</i> (Ovladače a nástroje)  POZNÁMKA: Aktuální ovladače a dokumentaci lze nalézt na stránkách webové podpory společnosti Dell™ na adrese support.dell.com .
získání bližších informací o operačním systému, údržbě periferních zařízení, Internetu, technologii Bluetooth®, sítích nebo e-mailu	<i>Průvodce technologiemi Dell</i> nainstalovaný na počítači nebo webová stránka podpory společnosti Dell na adrese support.dell.com .
přidání nových paměťových modulů nebo SSD disku do počítače přinstalace nebo výměna opotřebované nebo porouchané části	na stránkách webové podpory společnosti Dell na adrese support.dell.com .  POZNÁMKA: V některých zemích může otevření nebo výměna částí počítače vést ke zrušení záruky. Před otevřením počítače zkontrolujte záruku a podmínky pro vrácení zboží.

Činnost:

Získání informací o bezpečném používání počítače.

Kontrola informací v záruce, pravidel a podmínek (pouze USA), bezpečnostních pokynů, informací o předpisech, informací o ergonomii a smlouvy s koncovým uživatelem.

Nalezení servisního štítku nebo kódu expresní služby—servisní štítek je potřeba pro identifikování počítače na stránkách **support.dell.com** nebo při kontaktování technické podpory.

Nalezení ovladačů a jiných souborů ke stažení. Přístup k technické podpoře a produktové nápovědě.

Kontrola stavu objednávky nového zboží.

Získání odpovědí na časté otázky.

Získání aktuálních informací o technických změnách počítače nebo rozšířených technických referenčních materiálů pro technické pracovníky a pokročilé uživatele.

Zdroj příslušných informací:

Dokumenty dodané s počítačem, které obsahují informace o bezpečnosti a předpisech, a také webové stránky **www.dell.com/regulatory_compliance** informující o souladu s předpisy.

Zadní nebo spodní strana počítače.

Stránky webové podpory společnosti Dell™ na adrese **support.dell.com**.

Základní technické údaje

Systémový model – Dell Inspiron 910

Tato část obsahuje základní informace, které můžete potřebovat při instalaci či upgradu počítače nebo při aktualizaci ovladačů.

 **POZNÁMKA:** Nabízené možnosti se mohou lišit podle oblasti. Chcete-li více informací o konfiguraci počítače, klepněte na nabídku **Start** → **Náповěda a podpora** a poté vyberte možnost zobrazení informací o počítači.

Procesor

Typ	Intel® Atom™ N270
Vyrovnávací paměť L2	512 KB
Frekvence externí sběrnice	533 MHz

Paměť

Konektory	jedna patice SO-DIMM přístupná zevnitř
Kapacity	512 MB a 1 GB
Typ paměti	533/667/800 MHz DDR2 SO-DIMM
Možná konfigurace paměti	512 MB, 1 GB

 **POZNÁMKA:** Instrukce pro upgradování paměti naleznete v *Servisní příručce* na stránkách webové podpory společnosti Dell na adrese **support.dell.com**.

Základní technické údaje

Informace o počítači

Čipová sada	Intel 945GSE
Šířka datové sběrnice	64 bitů
Šířka sběrnice DRAM	samostatné kanálové 64bitové sběrnice
Šířka sběrnice adresování procesoru	32 bitů
Flash EPROM	1 MB
PCI Bus	32 bitů

Vnitřní paměť

Typ	SSD (Solid-state drive) MLC
Kapacita	4 GB, 8 GB nebo 16 GB

Komunikace

Typ modemu	externí modem V.92 56K USB
Rozhraní modemu	sběrnice USB (Universal Serial Bus)
Síťový adaptér	10/100 Ethernet LAN na systémové desce
Bezdrátové připojení	WWAN (karta Mini-Card), vnitřní síť WLAN (karta Mini-Card) s podporou WiFi bg, bezdrátová technologie Bluetooth®

Grafika

Řadič videa	Intel 945GSE UMA
Paměť video	sdílení 8 MB systémové paměti
Rozhraní LCD	LVDS

Audio

Typ zvuku	zvukový systém 2 High Definition
Řadič zvuku	Realtek ALC268
Převod stereofonního signálu	24 bitů (analogový-digitální a digitální-analogový)
Interní rozhraní	zvuk Intel High Definition
Externí rozhraní	integrován analogový mikrofon, konektor mikrofonu, stereofonních sluchátek nebo reproduktorů
Reproduktor	dva čtyřohmové reproduktory
Vnitřní zesilovač reproduktorů	0,5 W na kanál do 4 ohmů
Ovládání hlasitosti	programové nabídky

Porty a konektory

Audio	integrován analogový mikrofon, konektor mikrofonu, stereofonních sluchátek nebo reproduktorů
Karta Mini Card	dva sloty pro karty Full Mini Card typu IIIA
Síťový adaptér	port RJ-45
USB	tři čtyřkolíkové konektory vyhovující standardu USB 2.0
Grafika	15 děrový konektor

Základní technické údaje

Displej

Typ (TrueLife)	WSVGA 8,9 palců
<i>Rozměry:</i>	
Výška	129,55 mm (5,1 palce)
Šířka	213,36 mm (8,2 palce)
Maximální rozlišení	1024 x 600
Obnovovací frekvence	60 Hz
Operační úhel	0° (zavřený) do 135°
Svítivost	162 min. 180 typ. cd/m ² (průměr 5)

Displej

Zobrazovací úhly:

Horizontální	±40° (LED) min.
Vertikální	+15°/–30° (LED) min.
Rozteč pixelů	0,1905 x 0,189 mm
Ovládací prvky	Jas lze ovládat pomocí klávesových zkratk (další informace naleznete v <i>Průvodci technologiemi Dell</i>).

Klávesnice

Počet kláves	61 (USA a Kanada) 66 (Evropa) 68 (Japonsko) 62 (Korea)
--------------	---

Kamera (volitelně)

Pixely	0,3 megapixelů 1,3 megapixelů
Rozlišení videa	320 x 240 ~ 1280 x 1024 (640 x 480 při 30 snímcích za sekundu)
Diagonální zobrazovací úhel	66°

Touchpad

Poziční rozlišení X/Y (režim grafické tabule)	240 cpi
<i>Velikost:</i>	
Šířka	62 mm (2,44 palce) oblast aktivního snímače
Výška	32,5 mm (1,28 palce) čtyřúhelník

Baterie

Typ	4čláňková baterie Li-Ion
Hloubka	58,23 mm (2,30 palce)
Výška	21,5 mm (0,8 palce)
Šířka	140,6 mm (5,54 palce)
Hmotnost	0,23 kg (0,5 lb)
Napětí	14,8 VDC
<i>Doba dobíjení (přibližně):</i>	
Vypnutý počítač	4 hodiny

Základní technické údaje

Baterie

Doba provozu	Doba provozu baterie závisí na provozních podmínkách a při podmínkách mimořádně náročných na napájení může být výrazně zkrácena. Bližší informace naleznete v <i>Průvodci technologiemi Dell</i> .
Životnost (přibližně)	300 cyklů vybití/nabití
<i>Teplotní rozsah:</i>	
Provozní	0° až 35 °C (32° až 95 °F)
Skladovací	-40° až 65 °C (-40° až 149 °F)
Knoflíková baterie	CR-2032

Adaptér napájení

Vstupní napětí	100–240 V AC
Vstupní proud (maximální)	1,0 A
Vstupní frekvence	50–60 Hz
Výstupní proud	30 W
Výstupní proud	1,58 A (maximální)
Jmenovité výstupní napětí	19,0 VDC
<i>Rozměry:</i>	
30 W (APD)	
Výška	59,2 mm (2,33 palce)
Šířka	34,0 mm (1,34 palce)
Hloubka	85,0 mm (3,35 palce)
Hmotnost (s kabely)	0,15 kg (0,33 lb)
30 W (ESP)	

Adaptér napájení

Výška	57,0 mm (2,24 palce)
Šířka	40,0 mm (1,57 palce)
Hloubka	80,0 mm (3,15 palce)
Hmotnost (s kabely)	0,18 kg (0,40 lb)
30 W (PI)	

Výška	70,0 mm (2,76 palce)
Šířka	36,0 mm (1,42 palce)
Hloubka	78,0 mm (3,07 palce)
Hmotnost (s kabely)	0,156 kg (0,34 lb)

Fyzické vlastnosti

Výška	27,2 mm až 31,7 mm (1,07 palce až 1,25 palce)
Šířka	232 mm (9,1 palce)

Fyzické vlastnosti

Hloubka	172 mm (6,8 palce)
Hmotnost (se šestičláňkovou baterií):	1,07 kg (2,36 lb)
Možnost konfigurace na méně než	

Doporučené parametry prostředí*Teplotní rozsah:*

Provozní	0° až 35 °C (32° až 95 °F)
Skladovací	-40° až 65 °C (-40° až 149 °F)

Relativní vlhkost (maximální):

Provozní	10 % až 90 % (bez kondenzace)
Skladovací	5 % až 95 % (bez kondenzace)

Doporučené parametry prostředí

Maximální vibrace (při použití náhodného spektra vibrací, které simuluje prostředí uživatele):

Provozní 0,66 GRMS

Skladovací 1,3 GRMS

Maximální náraz (měřeno, když je SSD disk v poloze se zaparkovanou hlavou a při 2ms polosinusovém impulzu):

Provozní 110 G

Skladovací 163 G

Doporučené parametry prostředí

Nadmořská výška (maximální):

Provozní -15,2 až 3048 m
(-50 až 10 000 stop)

Skladovací -15,2 až 10 668 m
(-50 až 35 000 stop)

Úroveň uvolňování znečišťujících látek do vzduchu G2 nebo nižší dle normy
ISA-S71.04-1985

Rejstřík

A

AutoTech **40**

C

čipová sada **46**

D

Diagnostický kontrolní seznam **41**

E

e-mailové adresy

 technické podpory **39**

e-mailové adresy podpory **39**

I

ISP

 poskytovatel internetového připojení **10**

K

kontaktování společnosti Dell on-line **42**

kontaktování společnosti Dell telefonicky **41**

M

Microsoft® Windows® XP

 nastavení **10**

 přeinstalování **37**

 Průvodce kompatibilitou programů **28**

možnosti reinstalace systému **36**

N

napájecí adaptér

 rozměry a hmotnost **50, 51**

napájecí rozdvojky, použití **6**

nápověda

 získání pomoci a podpory **38**

nastavení, dříve než začnete **5**

O

ovladače a soubory ke stažení **44**

P

počítač, instalace **5**

podpora související s pamětí **45**

poškození, předcházení **5**

potíže, řešení **24**

potíže se softwarem **27**

potíže s hardwarem

diagnostika **33**

potíže s napájením, řešení **25**

potíže s pamětí

řešení **26**

přeinstalování

Windows **36**

přihlášení na FTP, anonymní **40**

připojení

k Internetu **10**

připojení k bezdrátové síti **24**

připojení k Internetu **10**

připojení k síti

oprava **24**

připojení k síti pomocí kabelu

síťový kabel, připojení **7**

procesor **45**

produkty

informace a možnosti nákupu **41**

proudění vzduchu, umožnění **5**

Průvodce řešením potíží s hardwarem **33**

Průvodce technologiemi Dell

bližší informace **43**

R

řešení potíží **24**

rozšiřující sběrnice **46**

S

služby zákazníkům **39**

softwarové funkce **23**

specifikace **45**

stav objednávky **40**

stránky podpory

celosvětové **39**

stránky podpory společnosti Dell **44**

Středisko technické podpory
společnosti Dell **30**

systemová hlášení **31**

T

technická podpora **39**

V

ventilace, zajištění **5**

W

Windows, reinstalace **36**

Z

zdroje, nalezení dalších **43**

získání dalších informací **43**

